

Formeinstechen ist schneller!

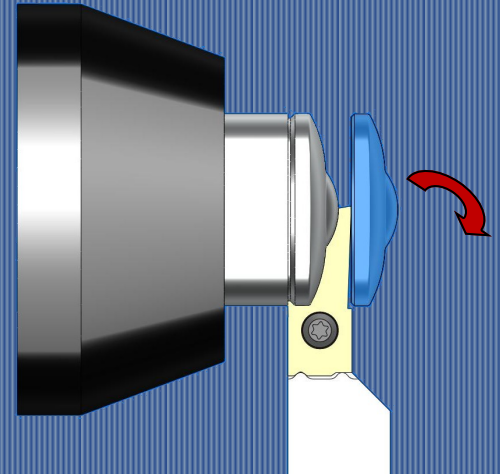
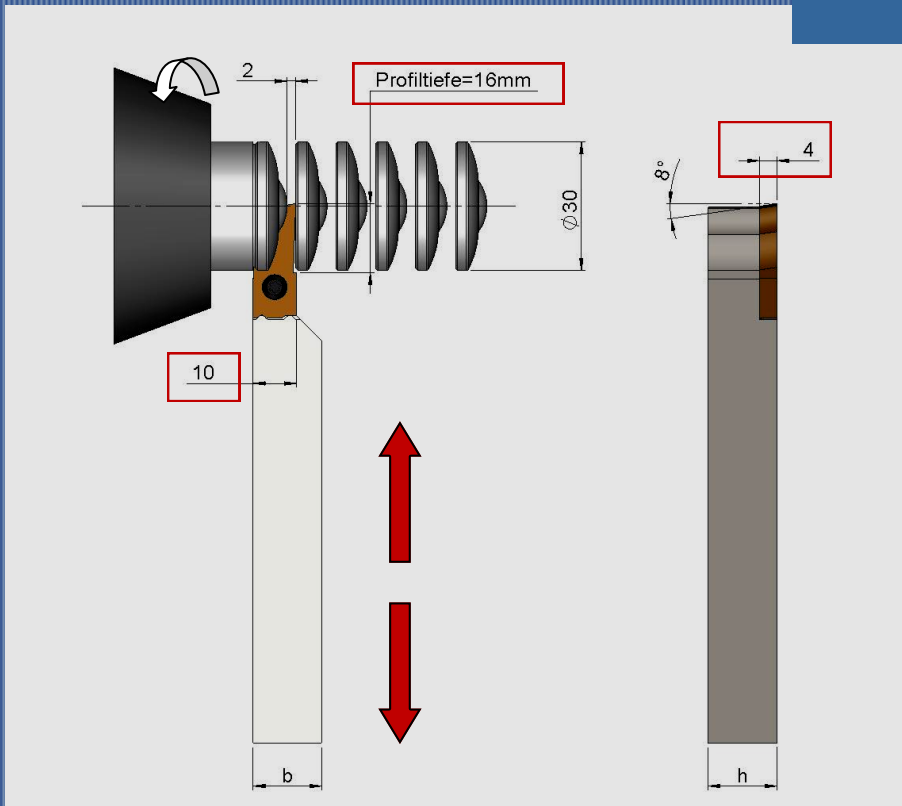

**Konturdrehen und Abstechen
in einem Schritt**

Eine wirtschaftliche Alternative zum Drehen tieferer Konturen.

Gute Wiederholgenauigkeit
Werkstoffe und Hartmetalle sind von einer ausgesuchten und bewährten Qualität

Preisvorteil bei Zweitbestellung und wesentlich kürzere Lieferzeit!

Gleichmäßige Qualität

max. Konturtiefe 15

Material Vollhartmetall Feinkorn

FK-30

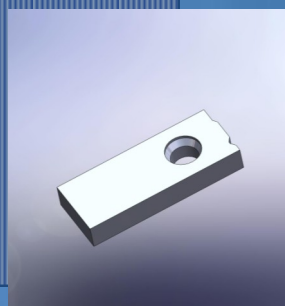
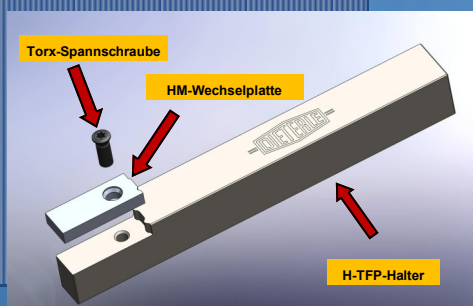
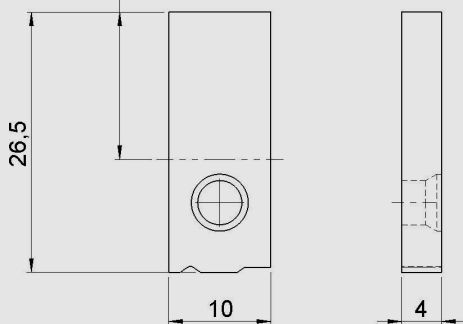

Otto Dieterle Spezialwerkzeuge GmbH

Predigerstr. 56, 78628 Rottweil, Germany
Telefon: 0741/94205-0 Fax: 0741/94205-50

info@dieterle-tools.com

www.dieterle-tools.com

System TFP

Formstechwechselplatten für tiefere Profilen

Wechselplatte

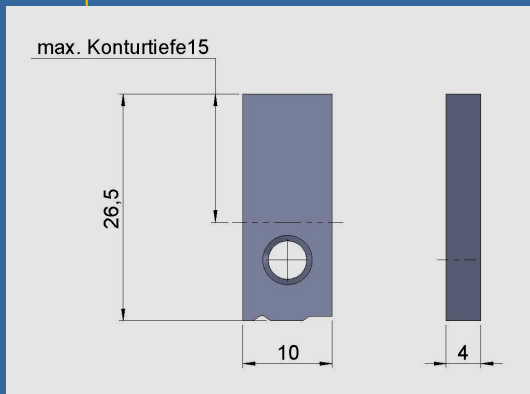

Art. Nummer	Bezeichnung	HM-Sorte
143906	TFP-10x26x4-RO-FK30	FK30



Schlüssel T15



Torx-Schraube M4x11,5 -T15

Zubehör

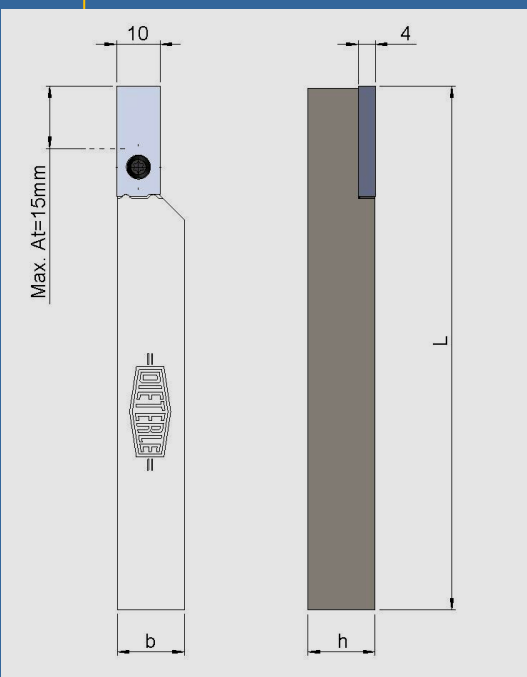

Halter

Art. Nummer	Bezeichnung	b	h	L
145420	H-TFP-12x12-R	12	12	140
145421	H-TFP-16x16-R	16	16	125
145422	H-TFP-20x20-R	20	20	125

Otto Dieterle Spezialwerkzeuge GmbH

Predigerstr. 56, 78628 Rottweil, Germany

Telefon: 0741/94205-0 Fax: 0741/94205-50

info@dieterle-tools.com

www.dieterle-tools.com